



## BOMBAS PRESSURIZADORAS INVERTER LINHA PREMIUM BL INV



# MANUAL

## DE INSTALAÇÃO E UTILIZAÇÃO

VERSÃO 01 – AGOSTO/2025

Av. Canadá, 744 | Bairro Jardim Canadá  
CEP: 34.007-654 | Nova Lima / MG  
(31) 2527-8934  
[contato@bluebombas.com.br](mailto:contato@bluebombas.com.br)

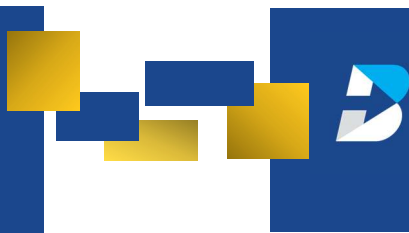

## VERSÃO DIGITAL

TENHA ACESSO À VERSÃO DIGITAL E ATUALIZADA DOS MANUAIS DOS PRODUTOS DA BLUE BOMBAS.

**BASTA LER O QR CODE ABAIXO**

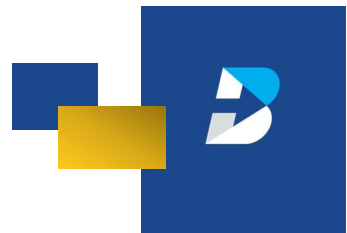



## AGRADECIMENTO

Agradecemos imensamente pela confiança depositada na Blue Bombas. Nos comprometemos em entregar a melhor experiência possível, desde a qualidade de nossos produtos até o atendimento ao cliente.

A Blue Bombas está em constante evolução, buscando sempre aprimorar os produtos e processos. Nos prontificamos para oferecer o que há melhor no segmento.

Atenciosamente,  
Equipe Blue Bombas





## SUMÁRIO

<b>RECOMENDAÇÕES DE SEGURANÇA .....</b>	<b>6</b>
<b>1. INTRODUÇÃO .....</b>	<b>10</b>
<b>2. CARACTERÍSTICAS .....</b>	<b>11</b>
2.1. FICHA TÉCNICA .....	11
2.2. CONDIÇÕES DE TRABALHO .....	12
2.3. VISTA EXPLODIDA.....	13
2.4. CURVA – PRESSÃO X VAZÃO .....	15
2.5. DISPLAY E INSTRUÇÕES DE OPERAÇÃO .....	17
2.6. FUNÇÕES.....	19
<b>3. APLICAÇÃO.....</b>	<b>20</b>
<b>4. INSTALAÇÃO .....</b>	<b>21</b>
4.1. HIDRÁULICA.....	22
4.2. ELÉTRICA.....	25
<b>5. MANUTENÇÃO .....</b>	<b>27</b>
<b>6. POSSÍVEIS PROBLEMAS .....</b>	<b>28</b>
<b>7. TRANSPORTE E ARMAZENAMENTO.....</b>	<b>30</b>
<b>8. POLÍTICA DE GARANTIA .....</b>	<b>32</b>



## RECOMENDAÇÕES DE SEGURANÇA

**Leia todas as instruções** antes de fazer a instalação e utilização do produto, pois a instalação e operação inadequada podem causar danos irreversíveis ao produto, ocasionando em perda da garantia. Bem como riscos à vida do instalador e do consumidor.

**Emissão de ART:** A Anotação de Responsabilidade Técnica (ART) é um documento que define para efeitos legais o responsável técnico pela obra, projetos ou serviços prestados, relativo às profissões abrangidas pelo Conselho Regional de Engenharia e Agronomia (CREA). Portanto, todo projeto e execução da instalação deve obrigatoriamente ter emissão de ART por profissional habilitado.

**Segurança em primeiro lugar:** Todas as indicações de segurança devem ser rigorosamente seguidas, minimizando o risco de acidentes, ferimentos e danos ao produto.

**É obrigatório a utilização de EPI's** adequado para a instalação e manutenção do equipamento, tais como: luvas, óculos, botina ou bota e capacete.



**Profissionais qualificados:** A execução da instalação, montagem e manutenção do produto devem ser feitas por profissional qualificado.

**Normas técnicas:** As Normas Brasileiras (NBR), criadas pela Associação Brasileira de Normas Técnicas (ABNT), são um conjunto de regras técnicas, que nesse caso tem como objetivo padronizar, trazer segurança e facilitar a instalação e manutenção dos equipamentos. Para consultar as normas citadas, consulte seu engenheiro.

**Instalações hidráulicas:** Todas as orientações de instalações hidráulicas presentes nesse manual foram baseadas na norma ABNT NBR 5626 de 2020, que trata de sistemas prediais de água fria e de água quente.

A elaboração do projeto das instalações hidráulicas deve ser de responsabilidade de profissional, legalmente habilitado pelas leis do país.

**Instalações elétricas:** Todas as orientações de instalações elétricas presentes nesse manual foram baseadas na norma ABNT NBR 5410 de 09/2004. O não cumprimento dessa norma pode causar **graves acidentes** como fuga de energia para água podendo causar choque elétrico nos usuários.

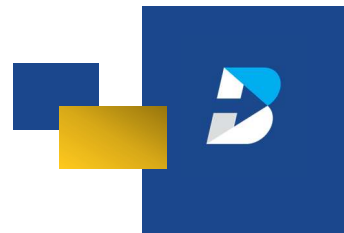

Quando necessário instalação elétrica, é obrigatório que seja feito por profissional qualificado de acordo com a subseção 4.1.15 da ABNT NBR 5410 de 09/2004.



É obrigatório o uso de aterramento em toda instalação (motores, quadros de proteção e estruturas metálicas) de acordo com a norma ABNT NBR 5410 de 09/2004.



Conforme estabelecido pela norma ABNT NBR 5410 de 09/2004, é obrigatório instalar um **interruptor** diferencial residual ou **disjuntor** diferencial residual ("DR") com uma corrente de desarme não superior a 30 mA. Este dispositivo tem alta sensibilidade, protegendo o equipamento e evitando choques elétricos.



Verifique a tensão de alimentação da bomba se é compatível com a sua rede elétrica, sendo 127 V ou 220 V.



Este equipamento vem de fábrica com plugue padrão brasileiro, certifique-se de ter tomadas compatíveis. Jamais faça cortes ou emendas no cabo do equipamento, ocasionando perda da garantia.



Em caso de queima ou mau funcionamento do equipamento, jamais toque enquanto estiver ligado na rede elétrica. Risco de choque elétrico.

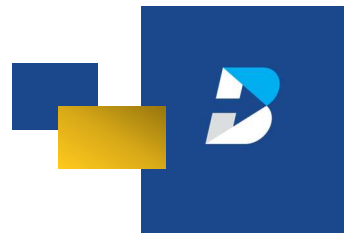



JAMAIS coloque produtos químicos na bomba, isso pode causar danos permanentes ao equipamento, ocasionando em perda de garantia.

A Blue Bombas não se responsabiliza pela instalação hidráulica e elétrica das bombas.

Antes de ligar o equipamento, certifique-se que o mesmo esteja com água.

JAMAIS instalar o equipamento em locais com poeira e umidade, sempre manter o local de instalação limpo e arejado.

NÃO instalar esse equipamento em locais com temperatura inferior a 5°C ou superior a 40°C, essas condições geram mau funcionamento podendo avariar o equipamento.

JAMAIS instalar esse equipamento em ambientes com incidência de sol e chuva.

NÃO utilizar o produto para bombeamento de líquido diferente de água limpa e tratada, sob risco de perda de garantia.

Além da utilização da tela/filtro, que vai na caixa, recomendamos a utilização de um filtro tipo Y em latão na entrada de água da bomba, facilitando a manutenção, evitando desconectá-la para efetuar a limpeza.

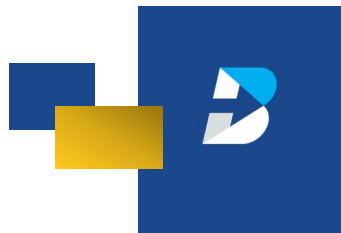

A Blue Bombas não se responsabiliza por mau dimensionamento do produto no sistema, ou por danos causados em tubulações fragilizadas ou sem condições de suportar a pressão de água gerada pelos equipamentos.

Antes de efetuar qualquer manutenção no sistema, certifique-se de desligar os disjuntores da instalação.

Antes de efetuar a instalação, verifique se todos os requisitos serão atendidos.

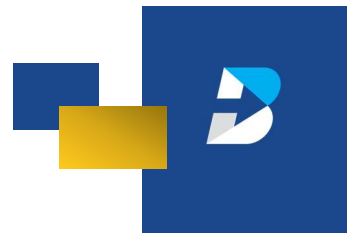



## 1. INTRODUÇÃO

Os produtos da linha BL INV da Blue Bombas são uma nova geração de equipamentos para pressurização de água de forma inteligente. Integrados com motor de imã permanente e controlador com inversor de frequência, possuem características de alta eficiência, silêncio e economia de energia. Trazendo mais conforto e pressão de água na medida necessária, dosando a potência de acordo com a necessidade.



## 2. CARACTERÍSTICAS

### 2.1. FICHA TÉCNICA

MODELO	BL550 INV	BL800 INV	BL1100 INV	BL1500 INV
POTÊNCIA (W)	550	800	1100	1500
VOLTAGEM (V)	220			
FREQUÊNCIA (Hz)	60			
CORRENTE (A)	3,5	4,5	7,2	8,5
RÚIDO MÁXIMO (dB (A))	45			
ROTAÇÃO MÁXIMA (RPM)	5200	5200	4100	4300
PROTEÇÃO	IPX4			
CLASSIFICAÇÃO	F			
TEMP. MÁXIMA (C°)	90			
TEMP. MÍNIMA (C°)	5			
CLASSIFICAÇÃO	F			
VAZÃO MÁXIMA (l/min)	75	90	266	266
VAZÃO PONTO DE MELHOR EFICI. (l/min)	33,3	50	100	133,3
ALTURA MÁXIMA (MCA)	45	50	50	55
ALTURA PONTO DE MELHOR EFICIÊNCIA (MCA)	30	30	30	30
PRESS. MÍN. DE TRABALHO (MCA)	1			
PRESS. MAX. DE ENTRADA (MCA)	100			
CORPO DO MOTOR	INOX			
EIXO/MANCAIS	INOX			
SUCÇÃO E RECALQUE	DN25	DN25	DN40	DN40



## 2.2. CONDIÇÕES DE TRABALHO

As A bomba pode operar continuamente em condições normais, desde que:

- **Fluido:** Apenas água limpa, sem impurezas ou resíduos sólidos.
- Tensão de Entrada: 220V – 60 Hz (AC monofásico).
- Temperatura do Líquido: Entre 5°C e 90°C
- pH do Líquido: Entre 6.5 e 8.5.
- Temperatura Ambiente: Entre 0°C e 40°C.

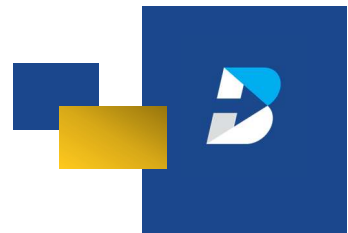

## 2.3. VISTA EXPLODIDA

- BL550 INV E BL800 INV

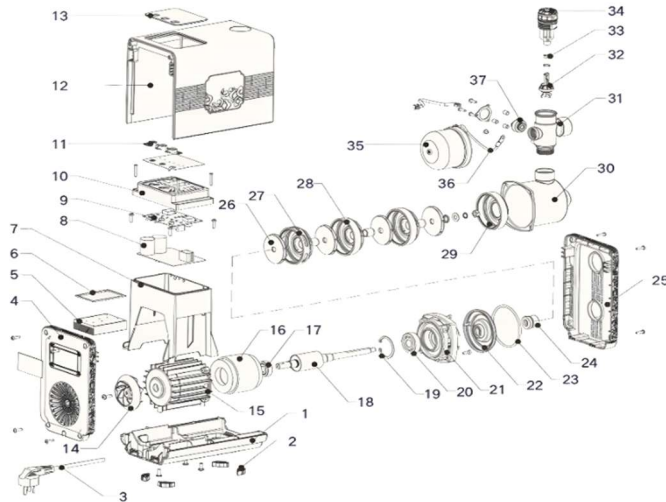

Nº	NOME	Nº	NOME
1	Base	20	Rolamento dianteiro
2	Almofada de absorção de impacto	21	Suporte de alumínio
3	Cabo de alimentação	22	Tampa do suporte
4	Tampa do ventilador traseiro	23	Anel de vedação tipo O
5	Resfriador	24	Selo mecânico
6	Junta de vedação do resfriador	25	Tampa da carcaça frontal
7	Estrutura do inversor	26	Rotor de aço inoxidável
8	Controlador do inversor	27	Palheta guia de saída
9	Placa de exibição do inversor	28	Palheta guia
10	Tampa da caixa de controle	29	Palheta guia do primeiro estágio
11	Botões de operação	30	Corpo da bomba de aço inoxidável
12	Carcaça externa	31	Conector de 5 vias
13	Painel de exibição	32	Válvula de retenção
14	Ventoinha de resfriamento	33	Mola de aço inoxidável
15	Carcaça do motor de alumínio	34	Parafuso de escorva de água
16	Estator	35	Tanque de pressão
17	Rolamento traseiro	36	Sensor de temperatura
18	Rotor	37	Sensor de pressão
19	Anel de retenção		



- BL1100 INV E BL1500 INV

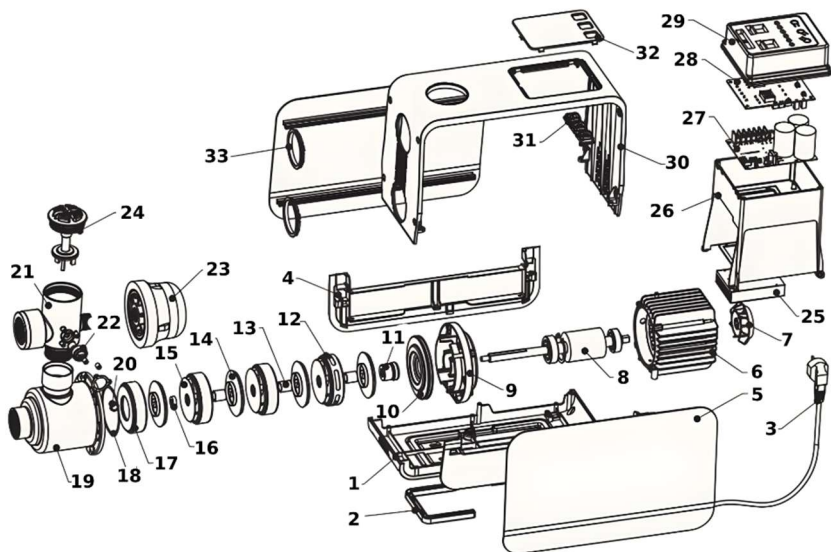

Nº	NOME	Nº	NOME
1	Base	18	Junta de vedação
2	Almofada de absorção de choque	19	Corpo da bomba em aço inoxidável
3	Cabo de alimentação	20	Sensor de temperatura
4	Estrutura da carcaça lateral	21	Conector de 5 vias
5	Carcaça lateral	22	Sensor de pressão
6	Subconjunto do estator	23	Tanque de pressão
7	Ventoinha de resfriamento	24	Conjunto de escorva de água
8	Subconjunto do rotor	25	Refrigerador
9	Estrutura da extremidade	26	Caixa de controle
10	Tampa da bomba	27	Placa-mãe do controlador
11	Vedação da máquina	28	Painel de operação
12	Palheta guia de saída	29	Tampa da caixa de controle
13	Manga do eixo (longa)	30	Carcaça externa
14	Impulsor de aço inoxidável	31	Botões de operação
15	Palheta guia de estágio intermediário	32	Painel de exibição
16	Manga do eixo (curta)	33	Anel de conexão
17	Palheta guia de entrada		



## 2.4. CURVA – PRESSÃO X VAZÃO

### BL550 INV

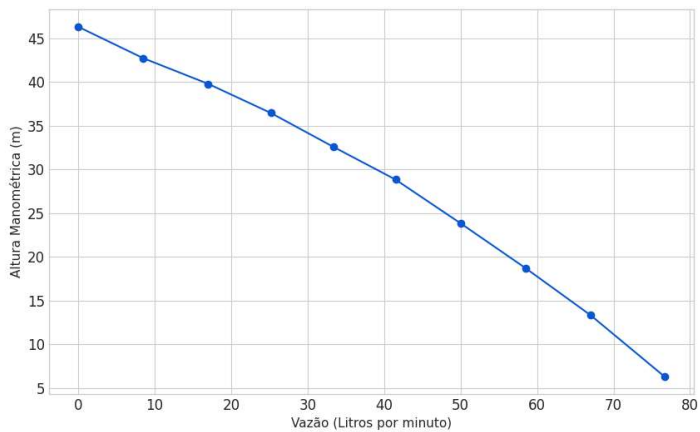

### BL800 INV

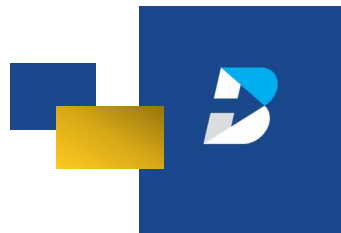
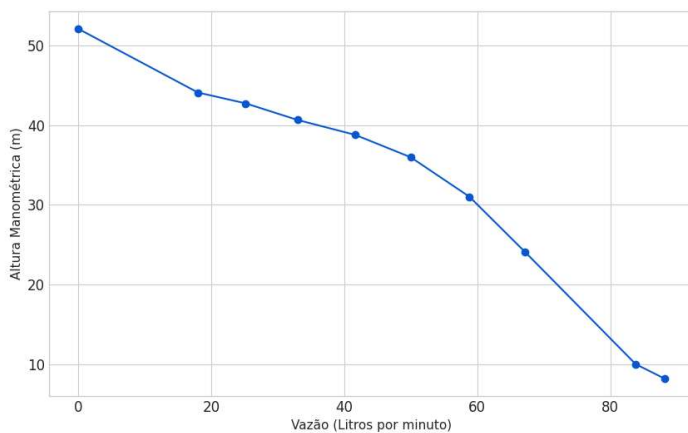

# BL1100 INV

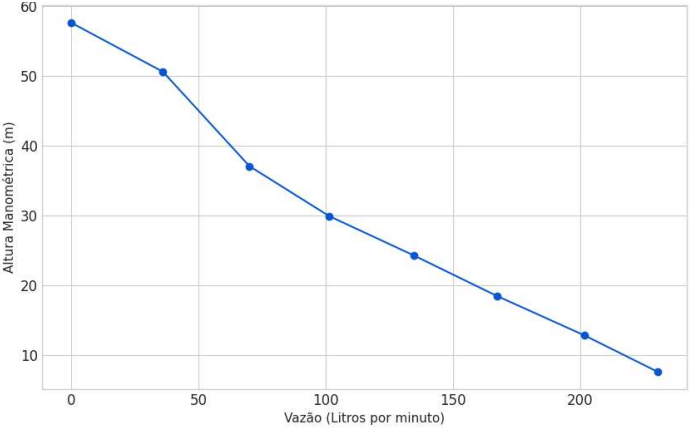

# BL1500 INV

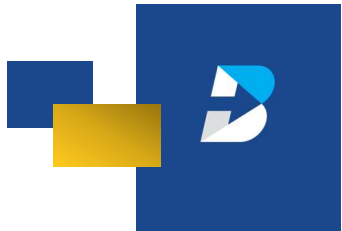
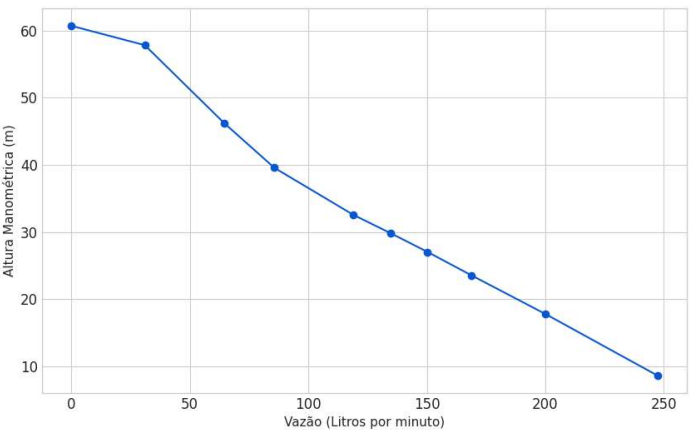

## 2.5. DISPLAY E INSTRUÇÕES DE OPERAÇÃO

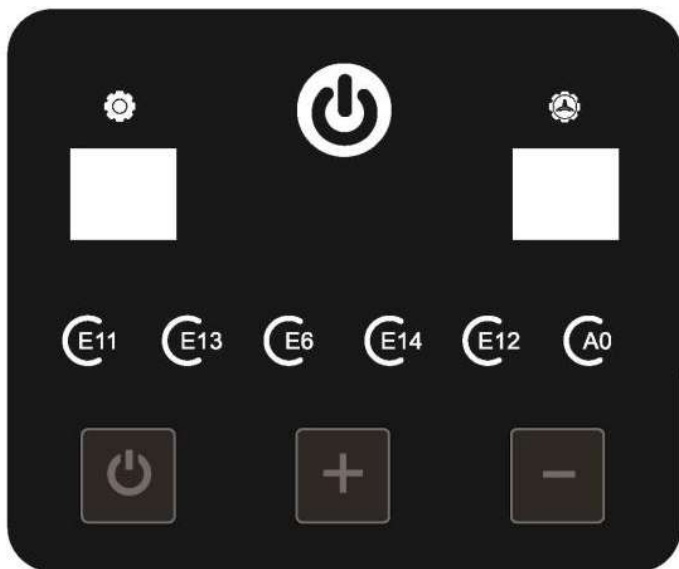

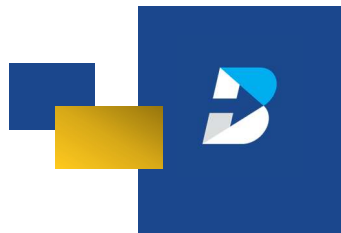

- **Botões:**

- **Ligar/Desligar:** Inicia ou para a bomba.
- **+ (Mais):** Aumenta o valor do parâmetro de pressão.
- **- (Menos):** Diminui o valor do parâmetro pressão.



- **Luzes Indicadoras:**

-  - Indica que a bomba está ligada.
-  - Indica que está em modo de configuração.
-  - Indica que a bomba está em operação.

- **Luzes Indicadoras de Falha:**

- **E11:** Falha de Tensão.
- **E13:** Vazamento detectado.
- **E6:** Falha no sensor de pressão.
- **E14:** Falta de água.
- **E12:** Rotor travado.
- **A0:** Modo anticongelamento ativo.

## 2.6. FUNÇÕES

Função	Visão Geral
Conversão de frequência de pressão constante	Ajuste automático da velocidade do motor de acordo com o consumo de água e mantenha a pressão real da água consistente com a pressão definida.
Proteção contra sobretensão	Quando a tensão excede a faixa de uso da bomba, o motor desliga-se automaticamente para proteção.
Proteção contra superaquecimento	Quando o sensor de temperatura detecta que a temperatura da água na câmara da bomba excede 103 °C, a bomba desliga-se para proteção.
Proteção contra escassez de água	Quando há pouca ou nenhuma água na entrada da bomba, a bomba desliga-se automaticamente para proteção.
Proteção contra travamento	Quando a bomba está travada ou bloqueada, ela desliga-se automaticamente para proteção.
Alerta de vazamento	Quando a bomba detecta um pequeno vazamento, o indicador de "vazamento" acende, mas a bomba funciona normalmente.
Modo anticongelamento	Quando o sensor de temperatura detecta que a temperatura está abaixo de 4 °C, a bomba funciona em baixa velocidade e aquece por meio de energia hidráulica. Modo de temporização: entre no "Modo de temporização" pressionando longamente as teclas " ("Tecla Liga/Desliga" + "Tecla Mais" + "Tecla Subtrair") simultaneamente por 3 segundos. "Configuração" significa tempo de intervalo (em horas), "Operação" significa tempo de execução (em horas). Altere as configurações pressionando o botão ("Tecla Liga/Desliga") e a configuração será bloqueada se não houver operação.





### 3. APLICAÇÃO

A linha As bombas da linha Inverter BP são extremamente versáteis e ideais para pressurização residencial e comercial, garantindo pressão constante e conforto em:

- Duchas e torneiras em residências ou apartamentos.
- Sistemas de aquecimento de água (solar, a gás, elétrico).
- Abastecimento de água para pequenos edifícios e instalações comerciais.



## 4. INSTALAÇÃO

- Utilize veda rosca em todas as conexões.
- Mantenha os registros abertos por alguns segundos para limpar e remover qualquer partícula das conexões.
- Recomenda-se a instalação de um filtro no tubo de entrada.
- Fixe a bomba.
- Com a bomba desligada abra os registros de entrada e saída.
- Conecte a bomba a uma entrada de energia aterrada.



**REGISTRO**



**CONEXÃO T**



**FILTRO Y**



**UNIÃO**

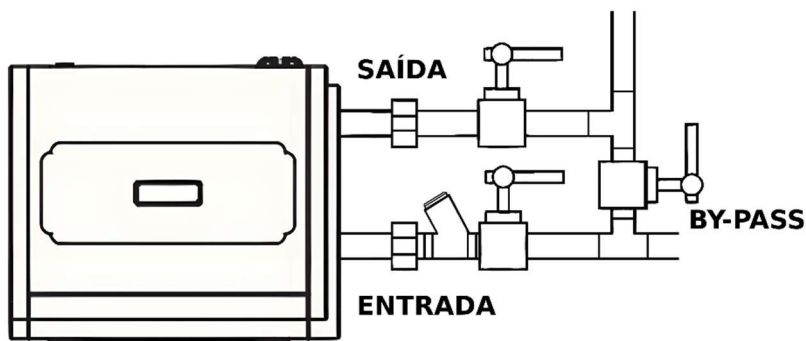

## 4.1. HIDRÁULICA

- 4.1.1 A instalação hidráulica da bomba deve seguir a seguinte citadas na sessão **RECOMENDAÇÕES DE SEGURANÇA**;
- 4.1.2 A Blue Bombas não se responsabiliza por instalações hidráulicas;
- 4.1.3 A Blue Bombas se isenta de qualquer dano direto ou indireto causado por erro de instalação ou instalação em desacordo com as normas;
- 4.1.4 Certifique-se que o local da instalação esteja em condições para receber o equipamento, assegurando que: esteja livre de incidência de chuva e sol; não tenha humidade; tenha ventilação adequada;
- 4.1.5 **Posição de Instalação:** A bomba DEVE ser instalada com o eixo do motor na posição **HORIZONTAL**. Instalações na vertical, de cabeça para baixo ou inclinadas são proibidas e podem causar danos não cobertos pela garantia.
- 4.1.6
- 4.1.7 Use fita veda rosca em todas as conexões de rosca do sistema, exceto nas conexões que usam anel de O'ring;

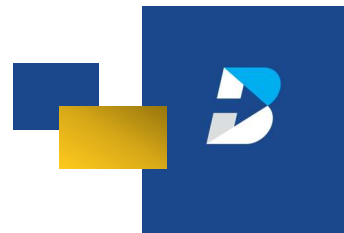

4.1.8 A bomba deve ser instalada de modo que o eixo fique na horizontal, JAMAIS instale com o eixo na vertical.

4.1.9 A relação entre as temperaturas máximas do líquido bombeado e do ambiente devem seguir a tabela abaixo:

TEMP. LÍQUIDO	5°C	40°C	60°C	80°C	90°C
TEMP. AMBIENTE	0°C	40°C	40°C	40°C	40°C

4.1.10 Utilize uma base emborrachada ou em EVA na fixação da bomba, para evitar ruídos;

4.1.11 A bomba não deve ser instalada em tubulação com elevação superior à pressão máxima estabelecida no manual (verifique na subseção 2.1 FICHA TÉCNICA);

4.1.12 JAMAIS instalar a bomba em tubulação com seção (diâmetro) inferior à entrada de água, para que não reduza o volume de entrada para o perfeito funcionamento da bomba;

4.1.13 Instale a bomba com uma tubulação individual diretamente da caixa d'água, sem conexões que permitam a entrada de ar (para água quente, utilize um suspiro separado do consumo);

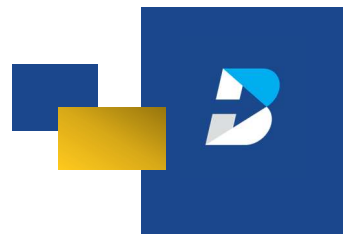

4.1.14 JAMAIS utilizar sifão na tubulação de sucção (entrada) da bomba, isso faz com que haja queda de pressão e vazão;

4.1.15 Remova a conexão de entrada e verifique se o filtro está limpo, garantindo um fluxo água adequado.

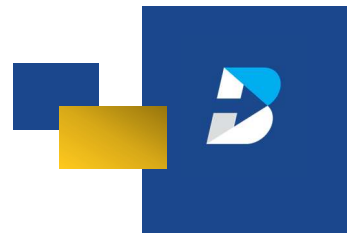

## 4.2. ELÉTRICA

- 4.2.1 A instalação hidráulica da bomba deve seguir a seguinte citadas na sessão **RECOMENDAÇÕES DE SEGURANÇA**;
- 4.2.2 Antes de instalar o equipamento verifique se a rede elétrica está totalmente desligada;
- 4.2.3 Conforme estabelecido pela norma ABNT NBR 5410 de 09/2004, é obrigatório instalar um interruptor diferencial residual ou disjuntor diferencial residual ("DR") com uma corrente de desarme não superior a 30 mA.
- 4.2.4 Antes de instalar o equipamento deve ser verificado se a rede elétrica e todas as conexões elétricas estão de acordo com a norma ABNT NBR 5410 de 09/2004;
- 4.2.5 É obrigatório o uso de aterramento em toda instalação (motores, quadros de proteção e estruturas metálicas), evitando assim o risco de choques elétricos e mau funcionamento do equipamento;
- 4.2.6 JAMAIS corte ou faça alteração no cabo de alimentação da bomba. Se necessário ligar em controladores ou interruptores de acionamento, utilize um plug fêmea para fazer a ligação;

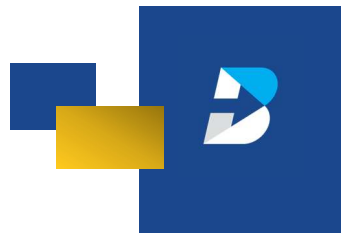

- 4.2.7 A Blue Bombas não se responsabiliza pelas instalações elétricas;
- 4.2.8 A Blue Bombas se isenta de qualquer dano direto ou indireto causado por erro de instalação ou por instalações em desacordo com a norma ABNT NBR 5410 de 09/2004;
- 4.2.9 Produto com motor elétrico, desligue o disjuntor antes de fazer qualquer intervenção na parte elétrica.

 **ATENÇÃO RISCO DE CHOQUE!**  
Siga as orientações e evite acidentes.

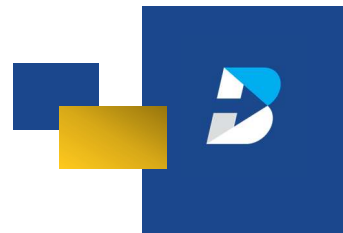

## 5. MANUTENÇÃO



Toda manutenção deve ser realizada por um profissional qualificado. Antes de fazer qualquer manutenção no equipamento ou sistema, certifique-se de desligar os disjuntores dos equipamentos.

- O serviço de manutenção só deve ser iniciado quando a bomba estiver fria.
- Recomenda-se a limpeza do filtro periodicamente, de acordo com o que for definido pelo profissional que efetuou a instalação.
  - Passo 01: Desligue o registro de água e a bomba da rede elétrica.
  - Passo 02: Folgue a conexão da entrada de água da bomba.
  - Passo 03: Remova o filtro presente na conexão e faça a limpeza.
  - Passo 04: Coloque o filtro novamente na conexão de entrada e conecte a bomba. Após isso, pode abrir o registro e em seguida a bomba na rede elétrica.
- Mantenha o ambiente de instalação sempre limpo e sem umidade.



## 6. POSSÍVEIS PROBLEMAS

Códigos de Problema	Falha Correspondente	Solução de Problemas
E1	Perda de Fase	Verifique a rede elétrica, verifique se a tomada está conectada corretamente.
E2	Sobrecorrente do Controlador	1. Verifique se há um curto-circuito na rede elétrica ou se a tensão está correta. 2. Verifique se o driver está danificado.
E3	Falha no motor, Excesso de velocidade, Baixa velocidade	1. Desligue a energia e reconecte-a depois que as luzes do painel se apagarem. 2. Se não funcionar corretamente pode ser alguma falha no motor ou a placa de acionamento, contate um profissional
E4	Falha de comunicação do painel ou da placa principal	Contate um profissional qualificado para verificar se o painel está conectado corretamente, reinsira-o. Se o problema não for resolvido, o painel ou a placa-mãe está com defeito.
E6	Falha no sensor de pressão (luz do painel ACESA)	Contate um profissional qualificado para verificar se a interface do sensor de pressão está com mau contato, verifique a interface e reconecte. Se ainda assim não for resolvido, pode ser problema no sensor de pressão.
E11	Falha de tensão (luz do painel ACESA)	Use um multímetro para verificar se a tensão de entrada está normal e se a tensão do parâmetro de operação da bomba está normal. Caso esteja diferente verifique a sua rede elétrica.
E12	Rotor travado (luz do painel ACESA)	Desligue a bomba e tente girar a ventoinha de refrigeração para ver se o rotor está preso.
E13	Vazamento (luz do painel ACESA)	Verifique se há vazamento na rede hidráulica; isso não afeta o uso, é apenas um alarme.



E14	Falta de água (luz do painel ACESA)	Verifique se há falta de água. Se houver água suficiente, verifique o interruptor de fluxo de água (se houver). Ajuste a pressão de falta de água (F1) para ser inferior à pressão atual no menu de fábrica (se não houver interruptor de fluxo de água).
E15	Superaquecimento da placa do driver	Temperatura ambiente muito alta, desligue e espere a temperatura do driver baixar, então ele retomará a operação automaticamente, ou mova a bomba para um local fresco e ventilado.
E16	Falha no sensor de temperatura do IPM	A conexão do sensor pode estar solta, contate um profissional qualificado.
E18	Proteção contra alta temperatura da água	Bomba parada, verifique se a temperatura da água está excessivamente alta.
E19	Proteção contra baixa temperatura da água	A bomba funciona em baixa velocidade, verifique se a temperatura da água está excessivamente baixa.
E20	Falha no sensor de temperatura da água	Verifique se o sensor de temperatura da água está bem conectado.

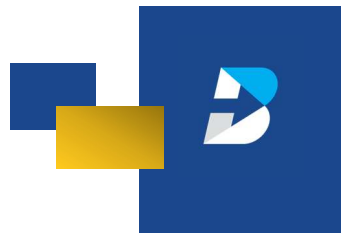

## 7. TRANSPORTE E ARMAZENAMENTO

- As embalagens são feitas papelão, não podem ter contato com a água.
- Não pode ser colocada nenhuma carga ou peso acima das embalagens.
- Empilhamento máximo: 7 caixas.
- Faça uma amarração bem segura para evitar danos aos produtos.
- Siga rigorosamente as instruções de armazenamento, evitando acidentes e danos ao produto.
- A Blue Bombas não se responsabiliza pelo transporte e armazenamento das mercadorias.

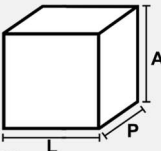
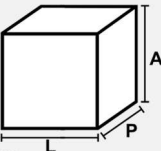
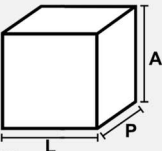
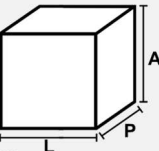

## PESOS E MEDIDAS DAS EMBALAGENS

MODELO	BL550 INV	BL800 INV	BL1100 INV	BL1500 INV
1 UNIDADE				
MEDIDAS AxLxP (cm)	31,5*19,5*31	31,5*19,5*31	44,2*24*41,5	44,2*24*41,5
PESO BRUTO (kg)	6,3	6,6	11,7	12,3

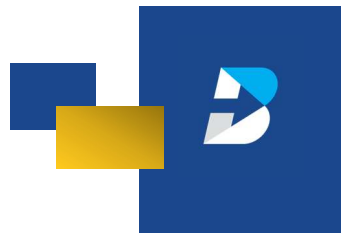

## 8. POLÍTICA DE GARANTIA

### CONDIÇÕES GERAIS

A linha pressurizadores inverter da Blue Bombas possuem uma garantia de 12 meses. O prazo de garantia legal tem início a partir da data de emissão da nota fiscal de venda, fornecida pela Solar Global (proprietária da Blue Bombas).

Qualquer reclamação relacionada a defeitos ou mau funcionamento do produto será atendida apenas mediante à apresentação da Nota Fiscal de venda, na qual consta o número de série da bomba.

A troca ou reparo do produto está assegurada apenas para defeitos de fabricação. Importante observar que a garantia da Solar Global é válida na fábrica, sendo assim, os custos de transporte, retirada e reinstalação ficam a cargo do cliente. Ao adquirir um produto da Blue Bombas, o consumidor concorda com todos os termos de garantia contidos neste manual.



## PERDA DE GARANTIA

A garantia perde a validade quando:

- a) o equipamento for exposto a ambientes inadequados;
- b) for removido a etiqueta que informa do número de série da bomba;
- c) a instalação não obedecer às instruções constantes neste manual de instruções e nas normas citadas no mesmo;
- d) houver utilização do equipamento sem água;
- e) utilizado para bombear outro líquido que não seja água limpa e tratada;
- f) utilizado de água com composição físico-químico que ataque internamente o equipamento, prejudicando o seu funcionamento;
- g) a instalação e manutenção não forem efetuadas por profissionais qualificados ou empresas especializadas;
- h) houver indícios de acidentes, desleixo ou impropriedade no manuseio do equipamento;
- i) houver travamento da bomba devido a sujeiras e partículas sólidas, indicando a não utilização do filtro;

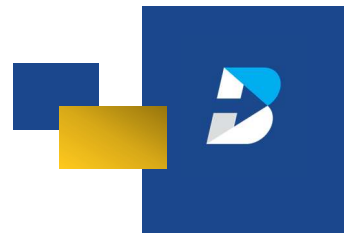

- j) houver apertos excessivos na instalação do equipamento;
- k) o equipamento sofrer qualquer intervenção que modifique as suas características originais de fábrica.
- l) o equipamento tenha funcionado em desacordo com as instruções do fabricante contidas neste manual de instrução;
- m) houver danos por desgaste excessivo devido à instalação incorreta;
- n) o equipamento estiver sido submetido a pressão de entrada acima da especificada;
- o) houver danos causados por força maior, agentes naturais como vendaval, granizo, geada etc;
- p) houver dimensionamento errado do produto;
- q) ausência de ART do projeto/instalação; e
- r) ausência de documento fiscal.

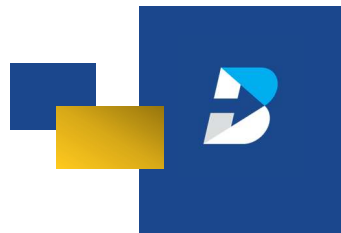

## ACIONAMENTO DA GARANTIA

Todo produto que necessitar de garantia, deverá ser reportado da seguinte forma:

EMAIL: [garantia@solarglobal.com.br](mailto:garantia@solarglobal.com.br)

TÍTULO: GARANTIA BLUE BOMBAS – NF XXXXX  
(número da NF)

Com as seguintes informações:

- Cópia da Nota Fiscal de compra do produto;
- ART de projeto/execução da instalação.
- Vídeo da instalação completa;
- Fotos de toda instalação (todos os ângulos);
- Foto do produto mostrando o número de série; e
- Descrição detalhada do defeito ou mau funcionamento do produto.

Obs.: é OBRIGATÓRIO que todas as instruções contidas neste manual sejam seguidas.

A Blue Bombas tem o prazo de 7 dias úteis para a verificação e resposta do e-mail, caso seja necessário poderemos solicitar mais informações, vídeos ou imagens.

Na Blue Bombas, temos orgulho de oferecer produtos de alta qualidade e durabilidade. Esta política de garantia reforça nosso compromisso de proporcionar soluções confiáveis e eficazes. Agradecemos por escolher a Blue Bombas e estamos aqui para garantir a sua satisfação.

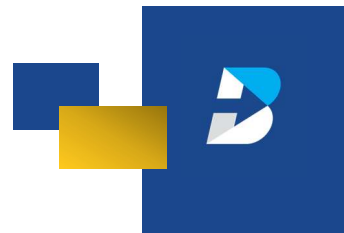

## IMPORTADOR E DISTRIBUIDOR

SOLAR GLOBAL BRASIL DISTRIBUIÇÃO LTDA - CNPJ:  
34.283.885/0001-03.

## ANOTAÇÃO DE RESPONSABILIDADE TÉCNICA – ART

Todos os produtos da  
Blue Bombas possuem  
responsável técnico.  
Consulte a ART na  
íntegra aqui.



## SAC

Para elogios, sugestões ou reclamações:  
[contato@bluebombas.com.br](mailto:contato@bluebombas.com.br) ou pelo telefone  
**(31) 2527 8934**

OBS.: Todas as imagens presentes nesse manual são  
meramente ilustrativas.

